



SUZUKI/ジムニーシエラ【3BA-JB74W】

取付説明書

この度は、タイトヒッチをご購入いただき誠にありがとうございます。
 本品を安全に正しくご使用いただく為に、この取付説明書と別紙取扱説明書をよく読み確実に取付してください。

※この製品は、角タイプマウントが標準の製品になりますが、ヒッチキャリアの使用を推奨するものではありません。
 ※ヒッチキャリアに関しては保証対象外となります。ご理解頂いた上でご使用頂くようお願い申し上げます。
 ※最大牽引荷重につきましては、牽引車両ならびトレーラーの強度については保証対象外となりますので、
 ご理解頂いた上でご使用頂くようお願い申し上げます。

【構成部品】

No.	部 品 名	数量
1	クロスメンバー	1
2	サイドプレート※L/R有	2
3	ボールマウント【スラントローUP】	1
4	ヒッチボール【ショートボール】	1
5	ボールマウントロックキー	1
6	7極コネクタ【車側】	1
7	6芯配線セット【6芯線×1・1芯線×2・結線タップ】	1
8	ステー付ナット【A】※2連	2
9	ステー付ナット【B】※1連	2
10	六角ボルト【M12×1.75×40】	6
11	六角ボルト【M12×1.75×75】※スプリング&ワッシャ付属	1
12	大ワッシャ	3
13	※六角ボルト【M12×1.75×40】	4
14	※六角ナット【M12×1.75】	2

【取付方法】

- バンパーを外します。
 ※ナンバープレートを取り外すか、ナンバープレートを交わしながら外して下さい。封印を外した場合は再度封印してください。
- 車両フレーム内部へ、ステー付ナット【A】※2連を既存穴に合わせて挿入します。
- 1段下のフレーム【牽引フック部】にステー付ナット【B】※1連を既存穴に合わせて挿入します。
- サイドプレートを仮止めします。
- クロスメンバーを仮止めします。
 ※右側車両前方のみ牽引フックと共締めします。右側拡大図参照
- クロスメンバー分割ボルト⇒サイドプレート分割ボルト⇒本体ボルト⇒補強プレートボルトの順に本締めして、規定トルクで締め付けてください。
- バンパーをもとに戻します。
- ボールマウントを装着してヒッチボールを確実に締め付けて完了です。

【取付上の注意】

- ◆ 取付作業を始める前に構成部品の不足、不良等を確認してください。
- ◆ 製品の製造、梱包等には万全を期しておりますが、部品の不足、不良等ございましたらお買い上げの販売店までご連絡ください。
- ◆ ステンレスヒッチメンバー（タイプI/II）には、※印のボルトナットはステンレス製が付属します。機械工具を使用すると、焼き付きを起こす恐れがありますので、潤滑材等を塗布してラチェット、スパナ等を使用して、手でゆっくりと締め付けてください。
- ◆ ドリルを使用して穴あけ加工が必要な車種は、穴あけ位置や電気配線等に十分注意して施工してください。
- ◆ 各取付ボルトは、トルクレンチ等を使用して、下記締め付けトルクで確実に締め付けてください。

【タイトヒッチ取付ボルト標準締め付けトルク】

※下記データは、強度区分7T~8.8Tの標準締め付けトルクです。

ボルト名称	サイズ	締め付けトルク(N/m)
コネクタ取付ボルト	M6	3.47
ヒッチメンバー取付ボルト	M8	22.5
	M10	44.5
	M12	77.6
	M14	124
ヒッチボールナット	M27	713~813

<<拡大図>>

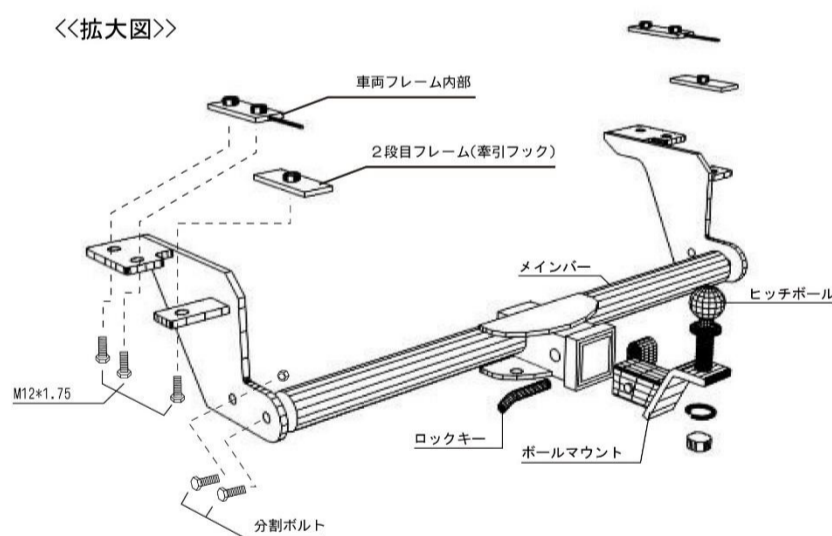

<<右側拡大図>>

